

Enseignement Secondaire Général (ESG) Formation professionnelle

CRITÈRES DE PROMOTION * des classes à Sainte-Anne



* Règlement grand-ducal du 14 juillet 2005 déterminant l'évaluation et la promotion des élèves de l'enseignement secondaire général et de l'enseignement secondaire classique
Texte coordonné au 28 août 2018 / Version applicable à la rentrée 2018/19

- Règlement grand-ducal du 15 août 2019 portant sur l'évaluation et la promotion des élèves de la formation professionnelle et abrogeant le règlement grand-ducal du 31 août 2016 portant sur l'évaluation et la promotion des élèves de la formation professionnelle

Année scolaire 2023/2024

ENSEIGNEMENT SECONDAIRE GÉNÉRAL

Classes inférieures

Cours avancés et cours de base – niveaux de compétence	3
7G	6
6G	7
5G	8
5AD	14
7P – 5P	15

Classes supérieures

Critères de promotion des classes supérieures	16
4GCM	16
3GCM	17
2GCG	17
Finalités des cours de langues dans les classes supérieures	18
4GPS – 4GSO : cours avancés	19
4GPS – 4GSO : cours de base	20
4GPS	21
3GPS	21
4GSO	22
3GSO	22
2GSO	23

FORMATION PROFESSIONNELLE

DAP – Auxiliaire de vie DC3AV	24
DAP – Agent administratif et commercial DP1CM – DC3CM	27
DAP – Éducation/Agent socio-pédagogique DP1ED – DP2ED	30
DT – Administration et commerce 4TPCM – 1TPCM	33

LES CLASSES INFÉRIEURES de l'enseignement secondaire



Les avantages de la différenciation interne à *Sainte-Anne*:

<p>5^e ESG</p> <p>Niveau avancé Niveau de base</p>	<p>Élèves avec niveaux avancés et niveaux de base enseignés par un titulaire par discipline.</p> <p>Appui: Cours d'appui, HappiFix, Fro mech, etc.</p> <p>Cours de progression pour les élèves à niveaux avancés.</p>
<p>6^e ESG</p> <p>Niveau avancé Niveau de base</p>	<p>Élèves avec niveaux avancés et niveaux de base enseignés par un titulaire par discipline.</p> <p>Appui: Cours d'appui, HappiFix, Fro mech, etc.</p> <p>Cours de progression pour les élèves à niveaux avancés.</p>
<p>7^e ESG</p>	<p>Cours uniques dans toutes les disciplines.</p> <p>Appui: Cours d'appui, HappiFix, Méthodix, Fro mech, etc.</p>

- groupe classe stable,
- relation enseignant – élève stable,
- bénéfique pour tous les élèves (faibles et forts),
- coordination des devoirs en classe par le régent,
- réorientation plus facile en cours de route.

LES CLASSES INFÉRIEURES de l'ESG

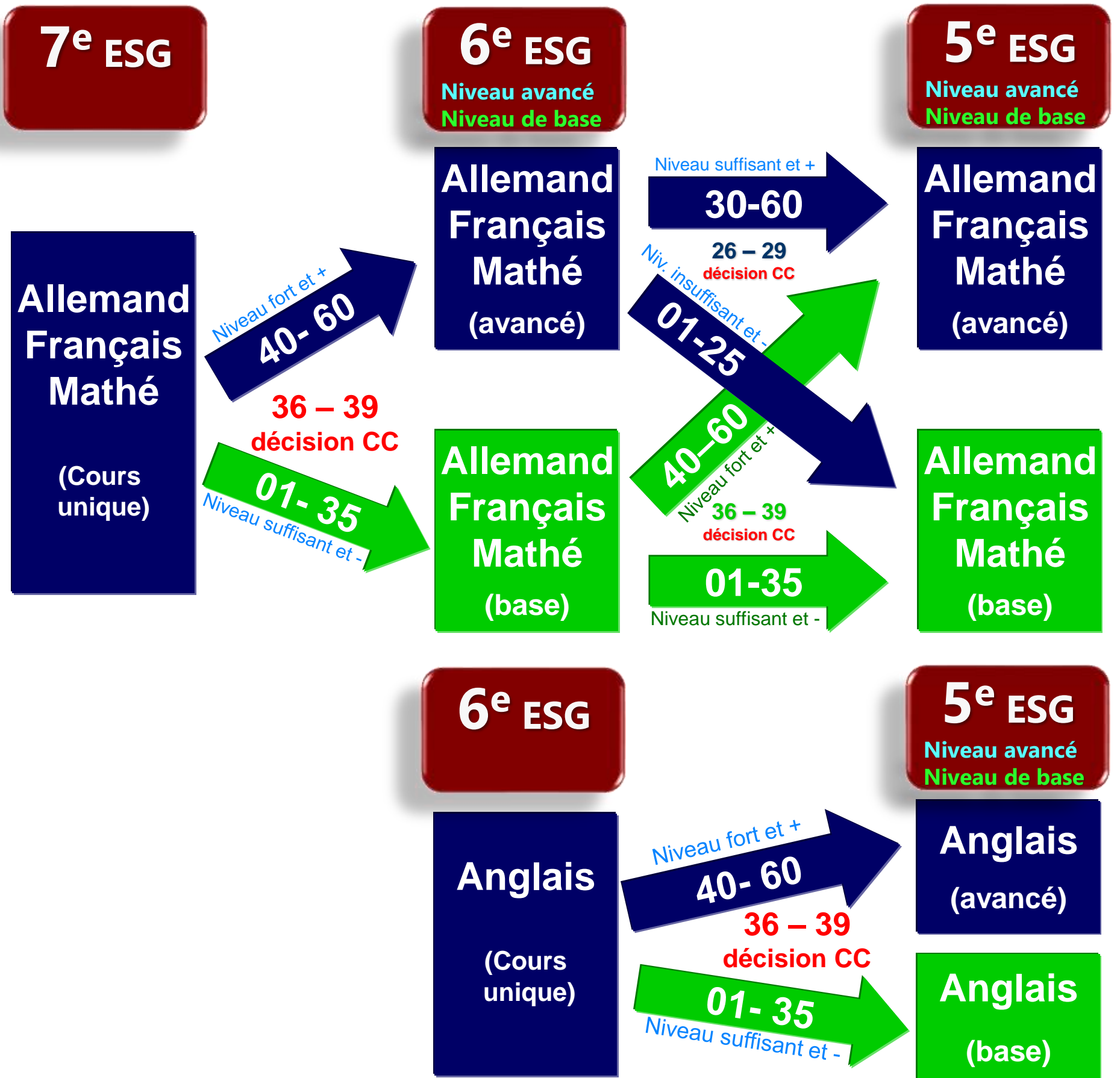

LES CLASSES INFÉRIEURES de l'ESG

Promotion (CLASSES INFÉRIEURES) à *Sainte-Anne*

Les notes annuelles (0 – 60) déterminent les niveaux de compétence:

0-19	20-25	26-29	30-35	36-39	40-45	46-49	50-60
Niveau gravement insuffisant GI	Niveau insuffisant IN	Niveau à définir par le CC*	Niveau suffisant SU	Niveau à définir par le régent / CC*	Niveau fort FO	Niveau à définir par le régent / CC*	Niveau d'excellence EX

Ces niveaux sont obtenus d'office si l'élève a obtenu les notes correspondantes.

Le conseil de classe (CC*) décide du niveau à attribuer à l'élève (IN ou SU) sur base de sa note annuelle et de son attitude au travail.

Si pas de notes GI ou IN, le régent fixe les niveaux de compétence selon les règles suivantes:

- Niveau **FO** ou **EX** si
 - l'application et la conduite à la fin du 2^e sem dans la discipline concernée est > 3 (2-3, 2, 1-2, 1)
 - et l'application et la conduite globale du 2^e sem > 3 (2-3, 2, 1-2, 1)
 - et le nombre des absences non-excuses du 2^e sem ne dépasse pas 6 leçons.
- Niveau **SU** ou **FO** si
 - l'application et la conduite à la fin du 2^e sem dans la discipline concernée est ≤ 3 (3, 3-4,4 etc)
 - ou l'application et la conduite globale du 2^e sem ≤ 3 (3, 3-4,4 etc)
 - ou le nombre des absences non-excuses du 2^e sem > 6 leçons.

En cas de problème, le régent consulte le titulaire resp. le CC tranchera la situation.

LES CLASSES INFÉRIEURES de l'ESG

7^e ESG

Disciplines	Volets
Allemand / Lux.	Langues et mathématiques
Français	
Mathématiques	
Sciences naturelles	Sciences naturelles et sociales
Géographie	
Histoire	
Ed. artistique	Expression, orientation et promotion des talents
Ed. musicale	
Digital sciences	
Vie et société	
Options	
Ed. physique et sportive	

50-60 Niveau d'excellence
46-49 Niveau à définir par le CC
40-45 Niveau fort
36-39 Niveau à définir par le CC
30-35 Niveau suffisant
26-29 Niveau à définir par le CC
20-25 Niveau insuffisant
0-19 Niveau gravement insuffisant

7^e ESG

Réussite | **Echec**

6^e ESC

6^e ESG

6^e de préparation

(ou redoublement)

conditions:

Langues / mathé :
2 x excellent, 1x fort
Sciences naturelles et sociales :
2 x fort, 0 x insuffisant
Expression, orientation et promotion des talents :
1x excellent, 0 x gravement insuffisant

tous les autres cas

cas 1

Langues / mathé :
2 x grav. insuffisant
1 x insuffisant

cas 2

Langues / mathé :
2 x grav. insuffisant
Sciences nat. et sociales :
2 x insuffisant

cas 3

Langues / mathé :
2 x grav. insuffisant
Sciences nat. et sociales :
1 x insuffisant
Expression, orientation et promotion des talents :
2 x insuffisant

LES CLASSES INFÉRIEURES de l'ESG

6^e ESG

Disciplines	Volets
ALLCA ou ALLCB	Langues et mathématiques
FRACA ou FRACB	
MATCA ou MATCB	
Anglais	
Sciences naturelles	Sciences naturelles et sociales
Sciences sociales (Géographie + Histoire)	
Ed. artistique	Expression, orientation et promotion des talents
Vie, société et religions	
Digital sciences	
Options	
Ed. physique et sportive	

50-60 Niveau d'excellence
46-49 Niveau à définir par le CC
40-45 Niveau fort
36-39 Niveau à définir par le CC
30-35 Niveau suffisant
26-29 Niveau à définir par le CC
20-25 Niveau insuffisant
0-19 Niveau gravement insuffisant

6^e ESG

Réussite | **Echec**

5^e ESC

5^e ESG

5^e d'adaptation

(les niveaux de compétences étant convertis vers le niveau de base)

(ou redoublement)

conditions:

tous les autres cas

cas 1

cas 2

cas 3

Langues / mathé :
3 x excellent, 1x fort
(cours avancé)
Sciences naturelles et sociales :
2 x fort, 0 x insuffisant
Expression, orientation et promotion des talents :
1x excellent, 0 x gravement insuffisant

Langues / mathé :
2 x grav. insuffisant
1 x insuffisant

Langues / mathé :
2 x grav. insuffisant
Sciences nat. et sociales :
2 x insuffisant

Langues / mathé :
2 x grav. insuffisant
Sciences nat. et sociales :
1 x insuffisant
Expression, orientation et promotion des talents :
2 x insuffisant

La conversion d'un niveau avancé vers un niveau de base

Niveau avancé			Niveau de base	
50-60	Niveau d'excellence	→	50-60	Niveau d'excellence
40-45	Niveau fort		40-45	Niveau fort
30-35	Niveau suffisant		30-35	Niveau suffisant
20-25	Niveau insuffisant		20-25	Niveau insuffisant
01-19	Niveau gravement insuffisant		01-19	Niveau gravement insuffisant

La conversion inverse, du niveau de base vers le niveau avancé, n'est pas admise!



Disciplines	Volets
1. ALLCA ou ALLCB	Langues et mathématiques
2. ANGCA ou ANGCB	
3. FRACA ou FRACB	
4. MATCA ou MATCB	
5. SCIENCES (Sc. nat. + Info.)	Sciences naturelles et sociales
6. SCIENCES SOCIALES (Géographie + Histoire)	
7. EXORT (Ed. artistique, Vie, société et religions, Options, Ed. physique et sportive)	Expression, orientation et promotion des talents

A. Notes annuelles insuffisantes ≤ 2

7 notes
(disciplines de promotion)

1. ALLEM
2. ANGLA
3. FRANCO
4. MATHE
5. SCIEN
(SCNAT / INFOR)
6. SCSOC
(GEOGR / HISTO)
7. EXORT
(ED. ARTISTIQUE / VIESO / OPTIONS / ED. PHYSIQUE)

(1) 5G réussie au Niveau Globalement Avancé (NGA)

- **2 cours avancés** (dont ALLEM ou FRANCO) et 7 notes suffisantes
- ou **3 cours avancés** et max. 1 note insuffisante > 20
- ou **4 cours avancés** et max. 2 notes insuffisantes > 20

B. Notes annuelles insuffisantes ≥ 3 Conversion des niveaux de compétence

7 notes
(disciplines de promotion)

1. ALLEM
2. ANGLA
3. FRANCO
4. MATHE
5. SCIEN
(SCNAT / INFOR)
6. SCSOC
(GEOGR / HISTO)
7. EXORT
(ED. ARTISTIQUE / VIESO / OPTIONS / ED. PHYSIQUE)

Niveau avancé		Niveau de base	
50-60	Niveau d'excellence	50-60	Niveau d'excellence
40-45	Niveau fort	40-45	Niveau fort
30-35	Niveau suffisant	30-35	Niveau suffisant
20-25	Niveau insuffisant	20-25	Niveau insuffisant
01-19	Niveau gravement insuffisant	01-19	Niveau gravement insuffisant

Notes annuelles insuffisantes ≤ 2 après conversion

Notes annuelles insuffisantes ≥ 3 après conversion

(2) 5G réussie au Niveau Globalement de Base (NGB)

(3) Echec 5G

Critères d'admission aux différentes divisions et sections de l'Enseignement Secondaire Général :

- avoir réussi le niveau globalement avancé (NGA) en 5G et
- remplir les conditions d'accès aux différentes divisions et sections de l'ESG

DIVISION ADMINISTRATIVE ET COMMERCIALE

Administrative et commerciale (4GCM)

FRANC + ALLEM ou ANGL
Niveau fort au CA

DIVISION DES PROFESSIONS DE SANTÉ ET DES PROFESSIONS SOCIALES

Professions de santé et sociales (4GPS)
Sciences sociales (4GSO)

SCNAT + SCSOC
1 x niveau fort et 1 x suffisant

Sciences de la santé

MATHE (CA) et SCNAT
1 x niveau fort et 1 x suffisant

DIVISION TECHNIQUE GÉNÉRALE

Technologies, sport et santé

MATHE (CA) et SCNAT
1 x niveau fort et 1 x suffisant

Ingénierie

MATHE (CA) niveau fort et INFO
niveau suffisant

Sciences naturelles

MATHE (CA) et SCNAT
1 x niveau fort et 1 x suffisant

Architecture, design et développement durable

MATHE (CA) et SCNAT
1 x niveau fort et 1 x suffisant

Sciences naturelles, informatiques et mathématiques

MATHE (CA) niveau fort et SCNAT
niveau suffisant

DIVISION ARTISTIQUE

Arts et communication visuelle

admission sur dossier

DIVISION HÔTELIÈRE ET TOURISTIQUE

Gestion de l'hospitalité

ANGL + ALLEM ou FRANC
Niveau suffisant au CA

Critères d'admission prévus pour les classes de la **Formation Professionnelle** visant le

diplôme de technicien (DT):

- avoir réussi le niveau globalement avancé (**NGA**) ou le niveau globalement de base (**NGB**) en **5G**
- et
- remplir les conditions d'accès aux différentes divisions et sections de la formation professionnelle initiale visant le diplôme de technicien

Administration et commerce

FRANC + ALLEM ou ANGL :
CA niveau suffisant ou
CB niveau fort

Gestionnaire en logistique

**Mécanique générale
Mécatronique d'automobile**

Informatique

Smart technologies

Génie civil

Smart buildings & énergies

MATHE :
CA niveau suffisant ou
CB niveau fort

**Hôtellerie et Management
Tourisme et communication**

ALLEM ou ANGL ou FRANC :
2x (CA niveau suffisant ou
CB niveau fort)

**Agriculture
Environnement naturel**

**réussite NGA
ou réussite NGB + niveau fort en Sc.nat.**

**Design 3D
Graphisme
Image**

**compétences artistiques / admission sur
dossier**

Critères d'admission prévus pour les classes de la **Formation Professionnelle** visant le

diplôme d'aptitude professionnelle (DAP) :

	5G (NGA + NGB)
Catégorie A	admission directe
Catégorie B	admission directe
Catégorie C	admission directe

Remarque

Le conseil de classe peut décider que l'élève est admissible à une classe de 4e de l'enseignement secondaire général ou à une classe de première année de la formation professionnelle initiale même si les résultats ne satisfont pas aux critères précités.

Professions de la catégorie A

Agent d'inclusion	Esthéticien	Pâtissier-chocol.-confis.-glacier
Agent socio-pédagogique	Ferblantier-zingueur	Peintre-décorateur
Agriculteur	Fleuriste	Peintre de véhicules automoteurs
Boucher-charcutier	Floriculteur	Pépiniériste-paysagiste
Boulangier-pâtissier	Installateur chauffage-sanitaire	Plafonneur-façadier
Carreleur	Instructeur de natation	Relieur
Carrossier	Instructeur conduite auto. (*)	Restaurateur
Charpentier	Maçon	Retoucheur de vêtements
Coiffeur	Magasinier du secteur auto.	Serveur de restaurant
Conseiller en vente	Maraîcher	Tatoueur
Couvreur	Marbrier-tailleur de pierres	Traiteur
Cuisinier	Mécatronicien de cycles	Vendeur en boucherie
Débosseleur/véhicules auto.	Opérateur/forêt et environ.	Vendeur/boul.-pâtisserie-confiserie
Décorateur	Parqueteur	Vendeur technique en optique
		Vendeur-retouche

(*) sous réserve de différentes conditions

Professions de la catégorie B

Constructeur métallique	Mécatronicien de véhicules utilitaires
Dessinateur en bâtiment	Mécatronicien en techniques de réfrigération
Électricien	Menuisier
Mécanicien de mécanique générale	Menuisier-ébéniste
Mécanicien d'usinage	Opticien
Mécanicien industriel et de maintenance	Prothésiste dentaire
Mécatronicien agri-génie civil	Serrurier
Mécatronicien/autos et motos	Smart materials

Professions de la catégorie C

Agent administratif et commercial	Électro-technologies
Agent de voyages	Gestionnaire qualifié en logistique
Aide-soignant	Informaticien qualifié
Assistant en pharmacie	Mécatronicien

LES CLASSES INFÉRIEURES de l'ESG

RÉUSSITE ET ÉCHEC EN CLASSE DE 5^e ADAPTATION (5AD)

5^e AD

Disciplines

1. Langues (ALLUX et FRANÇ)

2. Mathématiques

3. Sciences naturelles

4. Sciences sociales

5. Ed. technologique (Informatique et Dessin technique)

6. Options (Anglais / Ed. Artistique / Cuisine / Premiers secours / Ed. à la santé)

7. Ed. physique et sportive et Vie, société et religions

7 notes

(disciplines de promotion)

1. LANGUES (ALLUX/FRANC)
2. MATHE
3. SCNAT
4. SCSOC
5. EDTEC
6. OPTIONS
7. EDPHY/IESO

A. Réussite : ≤ 2 notes annuelles insuffisantes

B. Echec : ≥ 3 notes annuelles insuffisantes

Conditions pour admission en 5G:

**Niveau fort en LANGUES + MATHE + SCNAT + SCSOC
et sur demande des parents**

Critères d'admission prévus pour les classes de la Formation Professionnelle visant le

diplôme d'aptitude professionnelle (DAP) :

	5AD
Catégorie A	admission directe
Catégorie B	Mathé: niveau fort
Catégorie C	sur décision du CC

Remarque

Le conseil de classe peut décider que l'élève est admissible à une classe de 4^e de l'enseignement secondaire général ou à une classe de première année de la formation professionnelle initiale même si les résultats ne satisfont pas aux critères précités.

LES CLASSES INFÉRIEURES de l'ESG

7^e P - 5^e P

Disciplines et modules des classes de la voie de préparation de l'ESG

Allemand / Lux.		Culture générale		Français		Mathématiques		Options et ateliers		Education physique	
Module 1	7P	Module 1	7P	Module 1	7P	Module 1	7P	Module 1	7P	Module 1	7P
Module 2		Module 2		Module 2		Module 2		Module 2		Module 2	
Module 3		Module 3		Module 3		Module 3		Module 3		Module 3	
Module 4	6P	Module 4	6P	Module 4	6P	Module 4	6P	Module 4	6P	Module 4	6P
Module 5		Module 5		Module 5		Module 5		Module 5		Module 5	
Module 6		Module 6		Module 6		Module 6		Module 6		Module 6	
Module 7	5P	Module 7	5P	Module 7	5P	Module 7	5P	Module 7	5P	Module 7	5P
Module 8		Module 8		Module 8		Module 8		Module 8		Module 8	
Module 9		Module 9		Module 9		Module 9		Module 9		Module 9	

- **Maximum de modules possibles en 7P : 18 (selon compétences des élèves)**
- **Maximum de modules possibles en 6P : 18 (selon compétences des élèves)**
- **Maximum de modules possibles en 5P : 18 (selon compétences des élèves)**

• **TOTAL des modules de 7P - 5P: 54 modules**

La promotion dans la voie de préparation de l'ESG

- Si un module est encore en voie d'acquisition, l'élève peut néanmoins entamer l'étude du module suivant. Un module n'est pas acquis si la note est inférieure ou égale à 25.
- Pour une note entre 26 et 29, le conseil de classe décide en fin de trimestre si le module est acquis (en fonction des compétences et de l'attitude face au travail de l'élève).
- **Le conseil de classe décide si, et à quel moment, l'élève peut refaire le module non acquis.**

Admission en 5AD (possible aussi à partir de la 6P)	33 modules réussis dont 5 en allemand ou en français et 5 modules en maths
Admission à la formation professionnelle initiale visant le DAP	Catégorie A : 45 modules réussis Catégorie B : 45 modules réussis dont 8 en maths Catégorie C : sur décision du CC
Admission à la formation professionnelle de base visant le CCP	18 modules réussis

Remarque

Le conseil de classe peut décider que l'élève est admissible à une classe de première année de la formation professionnelle initiale même si les résultats ne satisfont pas aux critères précités.

Critères de promotion

1. Réussite

pas de note annuelle (NA) < 30

2. Compensations (C)

1 NA < 30

- MGA \geq 36 : 1 C (Réussite)
- MGA < 36 : 1 A

2 NA < 30

- MGA \geq 38 : 2 C (Réussite)
- MGA 36 - 37 : 1 C et 1 A
- MGA < 36 : 2 A

Ajournements (A)

3 NA < 30

- MGA \geq 38 : 2 C et 1 A
- MGA 36 - 37 : 1 C et 2 A
- MGA < 36 : 3 A

- NA < 20 et/ou
- NA Discipline fondamentale (DF) < 30 :
Ajournement

C: le CC peut proposer un TR.

A: TV (épreuve en septembre avec décision de promotion)

3. Echec

4 NA < 30

Division administrative et commerciale (CM)

Classe 4GCM

Disciplines	Coefficient
Allemand	3
Anglais	3
Français (* DF)	4
Mathématiques	3
Économie générale (* DF)	4
Comptabilité (* DF)	4
Communication professionnelle	3
Vie, société et religions	2
Citoyenneté, culture et langue luxembourgeoise (Luxembourgeois et Ed. cit.)	2
Éducation physique et sportive	1
Options	2

NA < 30

- n'est pas prise en compte pour la détermination du seuil d'échec,
- ne peut donner lieu ni à un travail de révision ni à un travail de vacances.

Classe 3GCM

Disciplines	Coefficient
Allemand	3
Anglais	3
Français (* DF)	4
Mathématiques	3
Économie générale (* DF)	4
Comptabilité (* DF)	4
Communication professionnelle	3
Éléments de droit	3
Informatique	3
Éducation à la citoyenneté	2
Éducation physique et sportive	1
Vie, société et religions	2

NA < 30

- n'est pas prise en compte pour la détermination du seuil d'échec,
- ne peut donner lieu ni à un travail de révision ni à un travail de vacances.

Classe 2GCG

Disciplines	Coefficient
Allemand	3
Anglais	3
Français (* DF)	4
Mathématiques	3
Économie de gestion (* DF)	4
Économie politique (* DF)	4
Comptabilité (* DF)	4
Informatique	3
Gestion de projet	2
Connaissance du monde contemporain	3
Éducation physique et sportive	1
Vie, société et religions	

NA < 30

- n'est pas prise en compte pour la détermination du seuil d'échec,
- ne peut donner lieu ni à un travail de révision ni à un travail de vacances.

LES CLASSES SUPÉRIEURES de l'ESG

Promotion: 5G → 4^e

- CA note annuelle niveau suffisant au moins

ou

- CB note annuelle niveau fort au moins

- admission en classe de 4e au CA ou au CB en FRANÇ (choix des parents)
- si niveaux non atteints, CB en FRANÇ

Une offre linguistique adaptée – généralités

- Sauf dans la division administrative et commerciale, les **disciplines non linguistiques sont enseignées majoritairement en langue véhiculaire allemand**. À l'avenir, toutes les sections seront également offertes en français (s'il y a une demande suffisante).
- Les élèves optant **pour la langue véhiculaire allemand** peuvent suivre le **cours de français** soit dans un cours avancé, soit dans un cours de base dans les classes de 4G et de 3G.
- À partir de la classe de **2G**, tous les cours de langues sont offerts à un **niveau unique**. Le niveau d'exigence prévu est celui des programmes actuellement en vigueur.
- **Sauf dans la division administrative et commerciale**, seulement deux cours de langues sont offerts aux élèves d'une classe de 2G et de 1G.
- Formation de **l'éducateur**: deux langues parmi trois (→ choix entièrement libre), formation de **l'infirmier**, **français est obligatoire** (→ choix entre allemand et anglais), **toutes les autres sections**: anglais est obligatoire (→ choix entre allemand et français).

Les finalités des cours de langues en classe de 1G

Niveau C1 pour l'allemand et le français, le niveau B2 pour l'anglais.

Les finalités des cours de base et avancés en 4G et 3G

- **Le cours avancé**: élèves qui veulent continuer l'étude de la langue concernée jusqu'en classe de 1^{ère} et qui comptent faire, le cas échéant, des études supérieures dans un pays où cette langue est utilisée comme langue véhiculaire (→ « Studierfähigkeit »).
- **Le cours de base** est destiné aux élèves qui comptent abandonner l'étude de cette langue après la classe de 3G ou qui risqueraient l'échec parce qu'ils ne sont pas en mesure d'apprendre les trois langues obligatoires du système scolaire luxembourgeois à un très haut niveau.

4^e et 3^e GPS-GSO: FRANC : CA

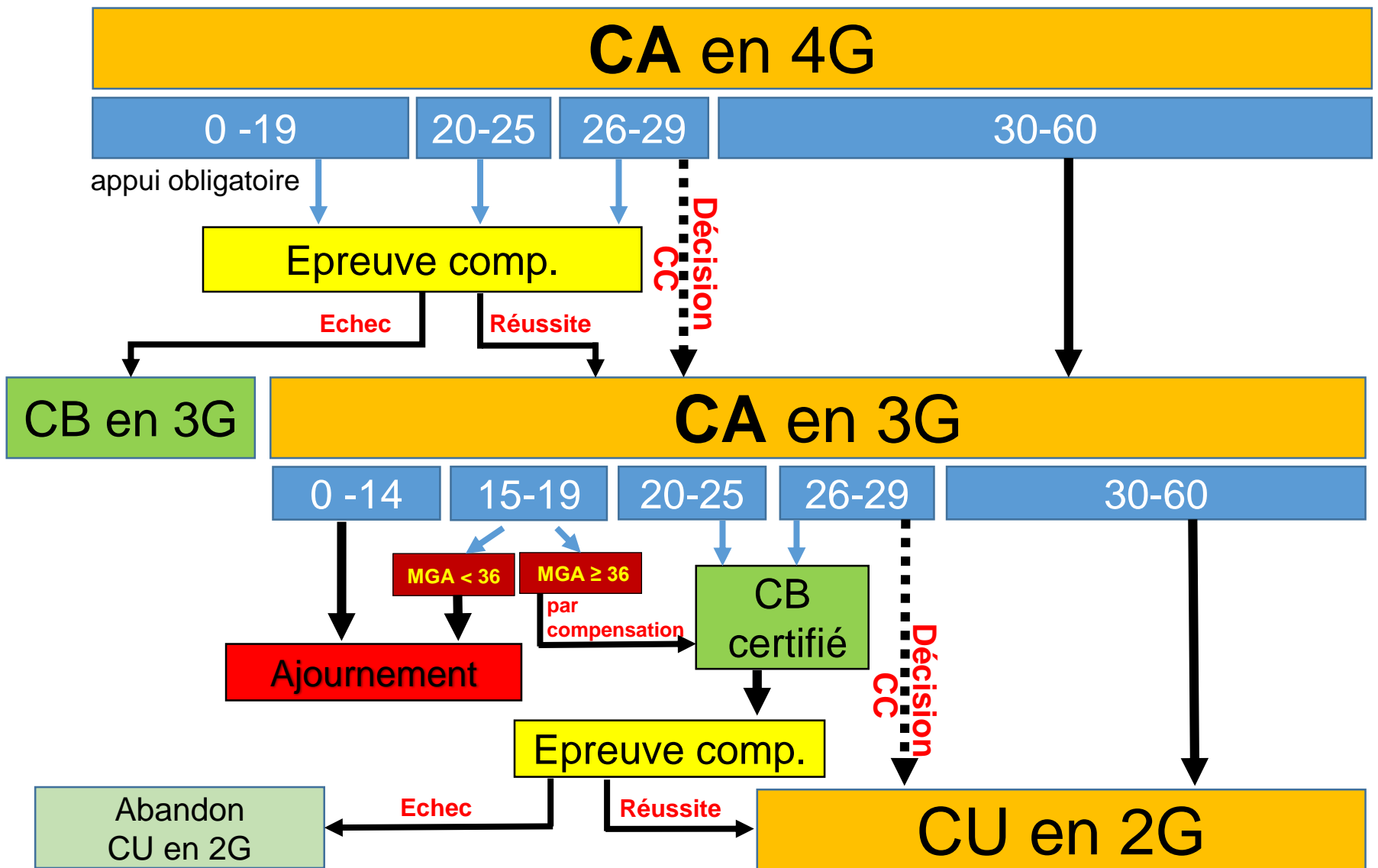

4^e et 3^e GPS-GSO: FRANC : CB

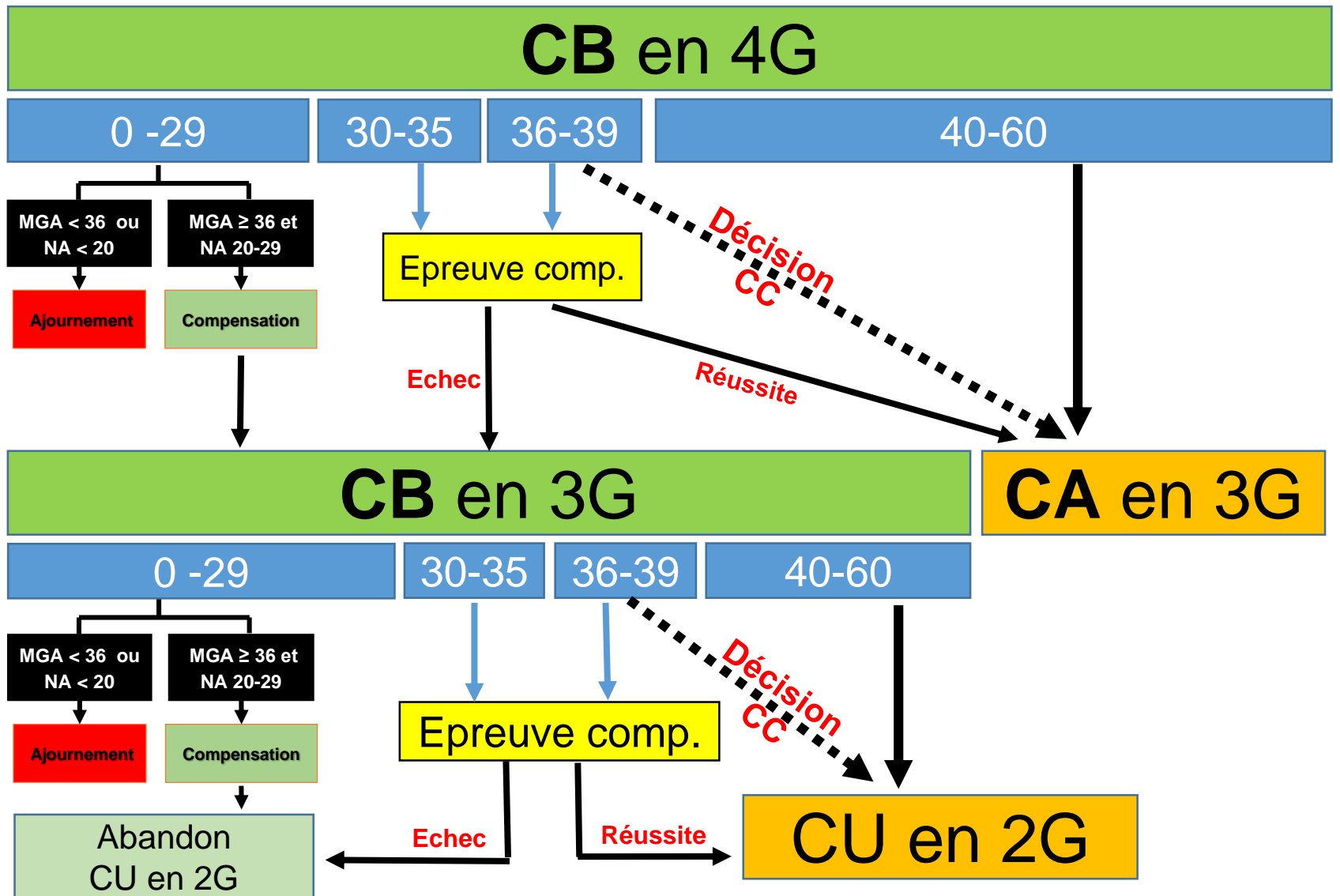

Légende

A	ajournement
C	compensation
CA	cours avancé
CB	cours de base
CC	conseil de classe
CU	cours unique
DF	discipline fondamentale
MGA	moyenne générale annuelle
NA	note annuelle
TR	travail de révision
TV	travail de vacances

Division des professions de santé et des professions sociales (PS) Classe 4GPS

Disciplines	Coefficient
Allemand	3
Anglais	3
Français option niveau	
Français (CA)	3
Français (CB)	3
Mathématiques	3
Biologie humaine (* DF)	4
Chimie	3
Physique	3
Informatique appliquée	2
Sciences humaines et sociales (* DF)	2
Vie, société et religions	2
Citoyenneté, culture et langue luxembourgeoise (Lux. et Ed. cit.)	2
Éducation physique et sportive	1
Options	2

NA < 30

- n'est pas prise en compte pour la détermination du seuil d'échec,
- ne peut donner lieu ni à un travail de révision ni à un travail de vacances.

Classe 3GPS

Disciplines	Coefficient
Allemand	3
Anglais	3
Français option niveau	
Français (CA)	3
Français (CB)	3
Mathématiques	3
Biologie humaine (* DF)	4
Chimie	4
Physique	3
Informatique appliquée	2
Sciences humaines et sociales (* DF)	2
Vie, société et religions	2
Éducation à la citoyenneté	2
Éducation physique et sportive	1
Options	2

NA < 30

- n'est pas prise en compte pour la détermination du seuil d'échec,
- ne peut donner lieu ni à un travail de révision ni à un travail de vacances.

Division des sciences sociales (SO)

Classe 4GSO

Disciplines	Coefficient
Allemand	3
Anglais	3
Français option niveau	
Français (CA)	3
Français (CB)	3
Mathématiques	3
Connaissance du monde (* DF)	4
Économie générale	3
Informatique appliquée	2
Sciences humaines et sociales (* DF)	2
Biologie	2
Vie, société et religions	2
Citoyenneté, culture et langue luxembourgeoise (Lux. et Ed. cit.)	2
Éducation physique et sportive	1
Options	2

NA < 30

- n'est pas prise en compte pour la détermination du seuil d'échec,
- ne peut donner lieu ni à un travail de révision ni à un travail de vacances.

Classe 3GSO

Disciplines	Coefficient
Allemand	3
Anglais	3
Français option niveau	
Français (CA)	3
Français (CB)	3
Mathématiques	3
Connaissance du monde (* DF)	4
Économie générale	3
Informatique appliquée	2
Sciences humaines et sociales (* DF)	2
Vie, société et religions	2
Éducation à la citoyenneté	2
Éducation physique et sportive	1
Options	2

NA < 30

- n'est pas prise en compte pour la détermination du seuil d'échec,
- ne peut donner lieu ni à un travail de révision ni à un travail de vacances.

Classe 2GSO

Disciplines	Coefficient
Anglais	3
Groupe à options 2e langue	
Allemand	3
Français	3
Mathématiques	3
Connaissance du monde contemporain (* DF)	3
Sociologie	3
Psychologie et communication (* DF)	3
Économie politique	3
Questions philosophiques	2
Pédagogie	2
Éducation physique et sportive	1
Travail personnel	2
Options	1
Vie, société et religions	

NA < 30

- n'est pas prise en compte pour la détermination du seuil d'échec,
- ne peut donner lieu ni à un travail de révision ni à un travail de vacances.



DAP - AUXILIAIRE DE VIE

Bilan intermédiaire après DP1AV

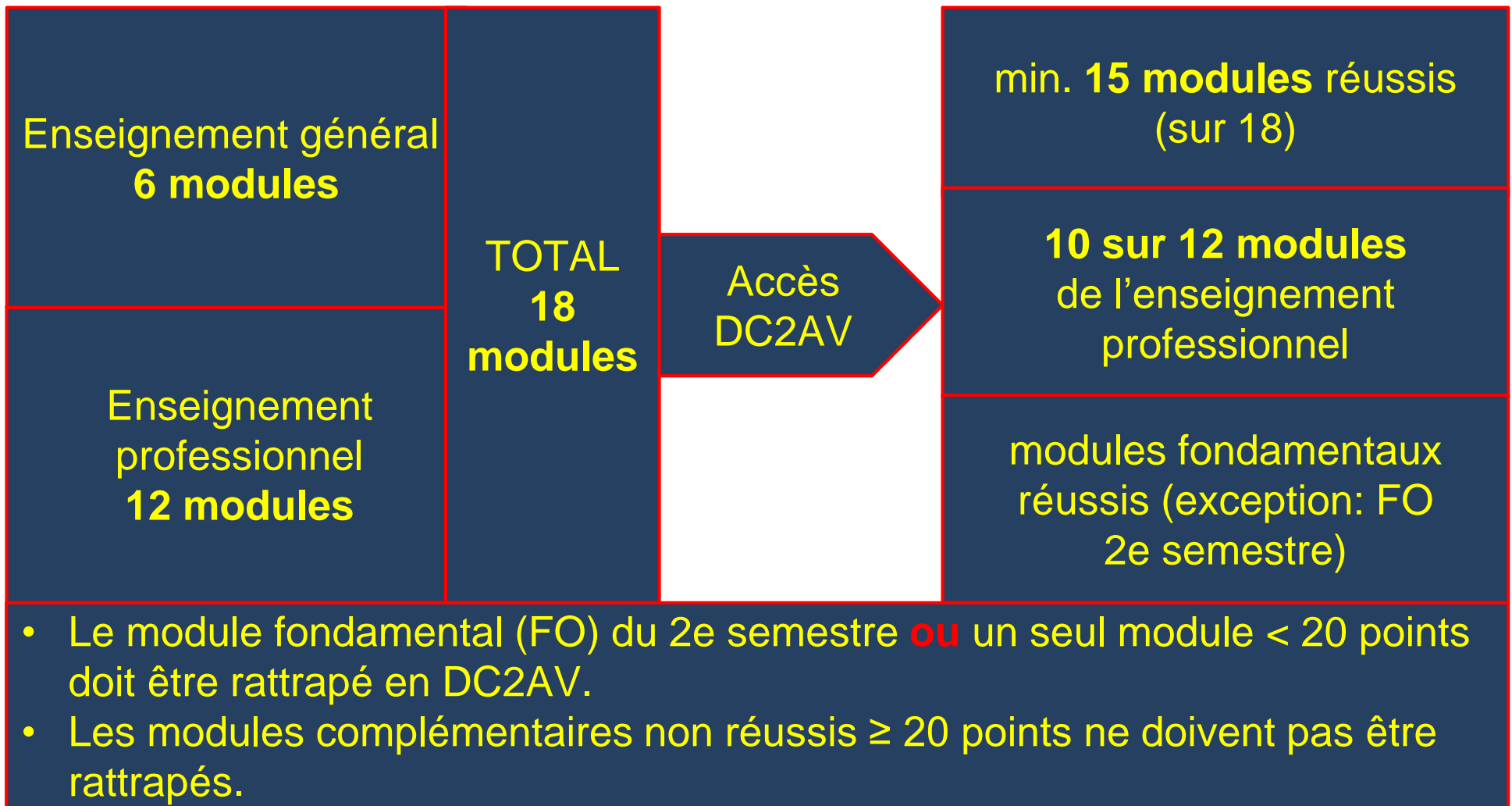

Progression DC2AV → DC3AV

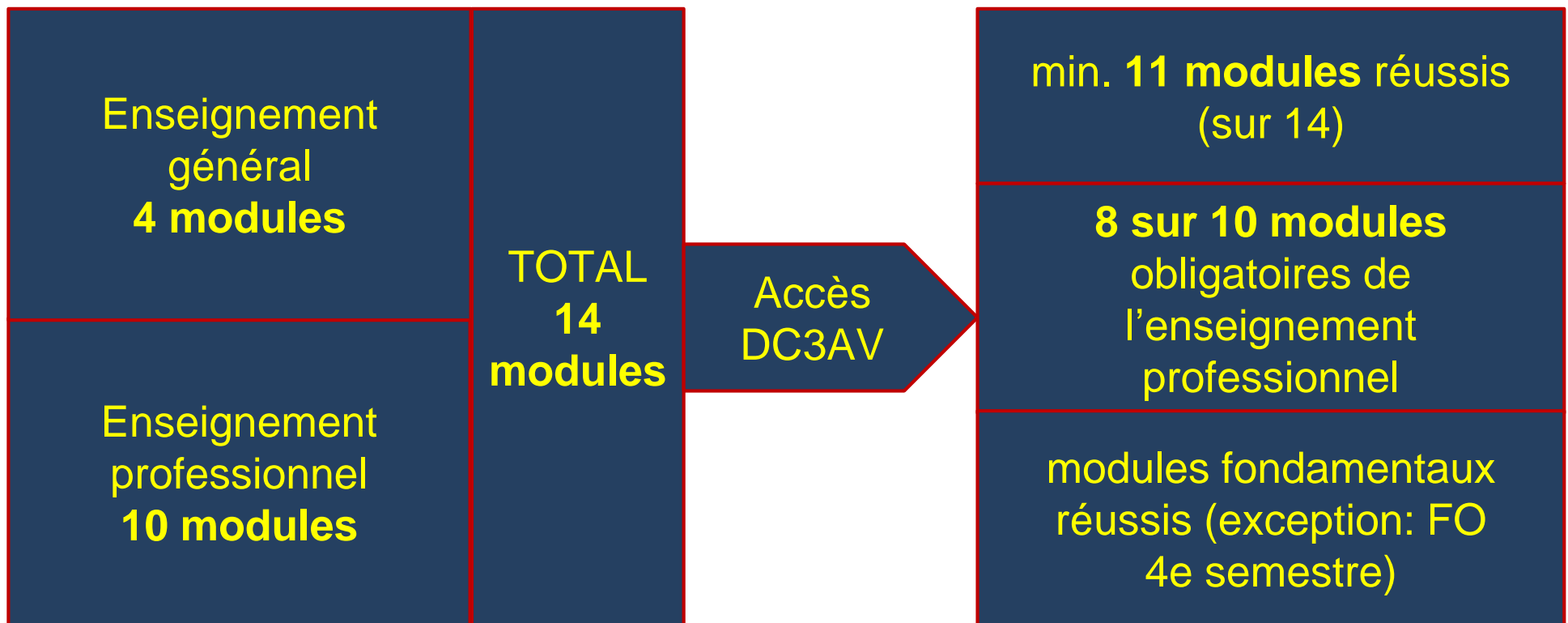

- Le module fondamental (FO) du 4e semestre doit être rattrapé en DC3AV.
- Le PII réussi donne droit à une augmentation des indemnités d'apprentissage.

Bilan final DC3AV (admission au PIF)

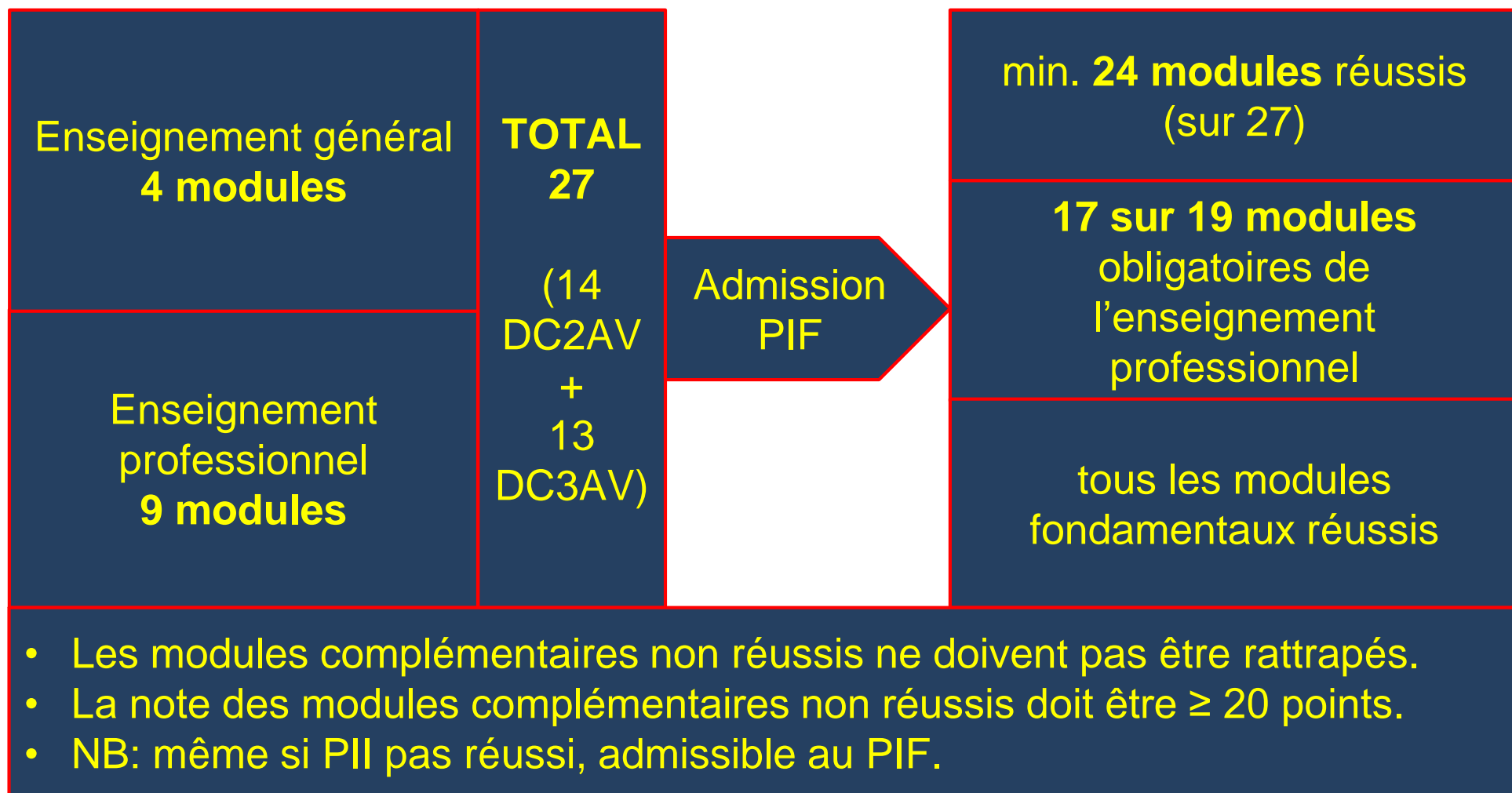

DP1AV

ENSEIGNEMENT GÉNÉRAL

Semestre 1	Semestre 2
EDUCI1	EDUCI2
EDUPH1	EDUPH2
FRANC1	FRANC2

ENSEIGNEMENT PROFESSIONNEL

Semestre 1	Semestre 2
ENTL1	ENTT1
ATCU1	ATCU2 (FO)
HYSAN (FO)	ALIM1
AISO1	AISO2
ENFSE	TACED
COMPR	HANDI

Remarque: pas de classe DP1AV en 2023/2024

DC2AV

ENSEIGNEMENT GÉNÉRAL

Semestre 3

EDSAN

FRANC3

Semestre 4

EDUCI3

FRANC4

ENSEIGNEMENT PROFESSIONNEL

Semestre 3

ENTT2 (FO)

ATCU3

AISO3

FORAV3 (FO)

REAC1

Semestre 4

ENTL2 (FO)

ATCU4

AISO4

FORAV4 (FO)

REAC2

Remarque: pas de classe DC2AV en 2023/2024

DC3AV Bilan final

DC2AV 1s

DC2AV 2s

DC3AV 1s

DC3AV 2s

ENSEIGNEMENT GÉNÉRAL

EDSAN

EDUCI3

EDUCI4

EDUCI5

FRANC3

FRANC4

FRANC5

FRANC6

ENSEIGNEMENT PROFESSIONNEL

ENTT2 (FO)

ENTL2 (FO)

ALIM2

ATCU3

ATCU4

ATCU5

ATCU6

AISO3

AISO4

REAC3

REAC4 (FO)

REAC1

REAC2

AISO5 (FO)

AISO6

FORAV3 (FO) FORAV4 (FO)

FORAV5 (FO)

FORAV6 (FO)

Bilan intermédiaire après DP1CM

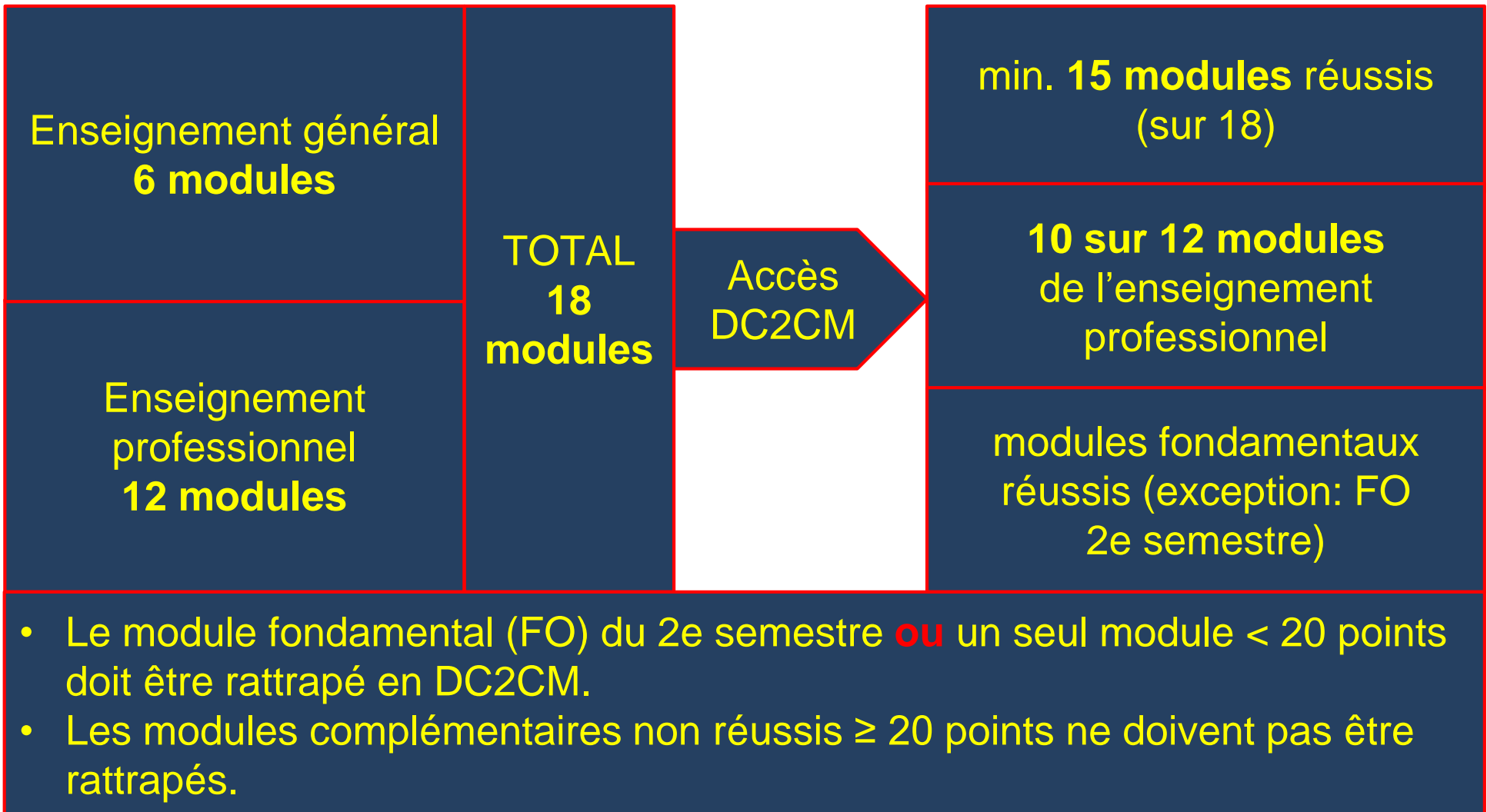

Progression DC2CM → DC3CM

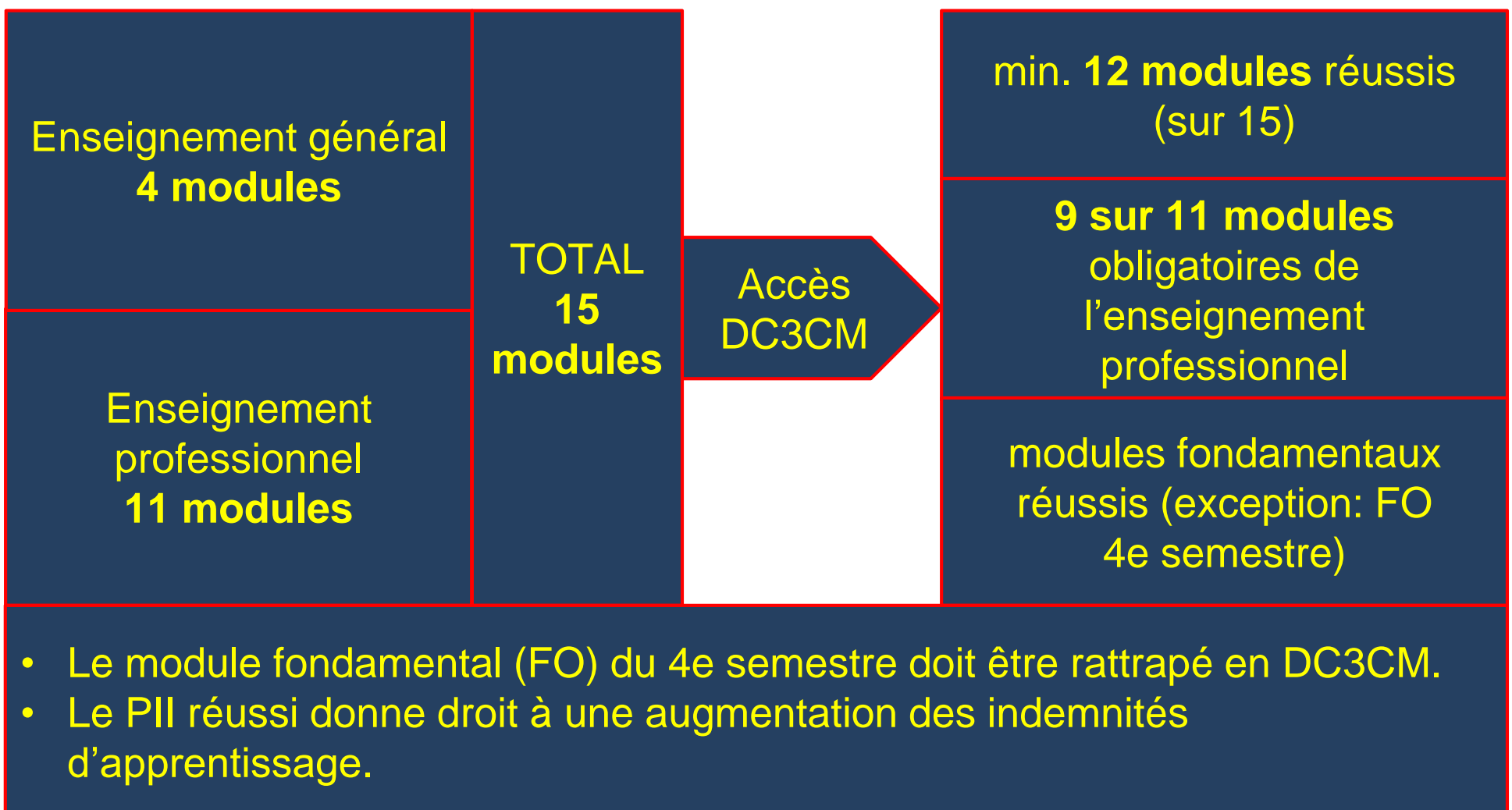

Bilan final DC3CM (admission au PIF)

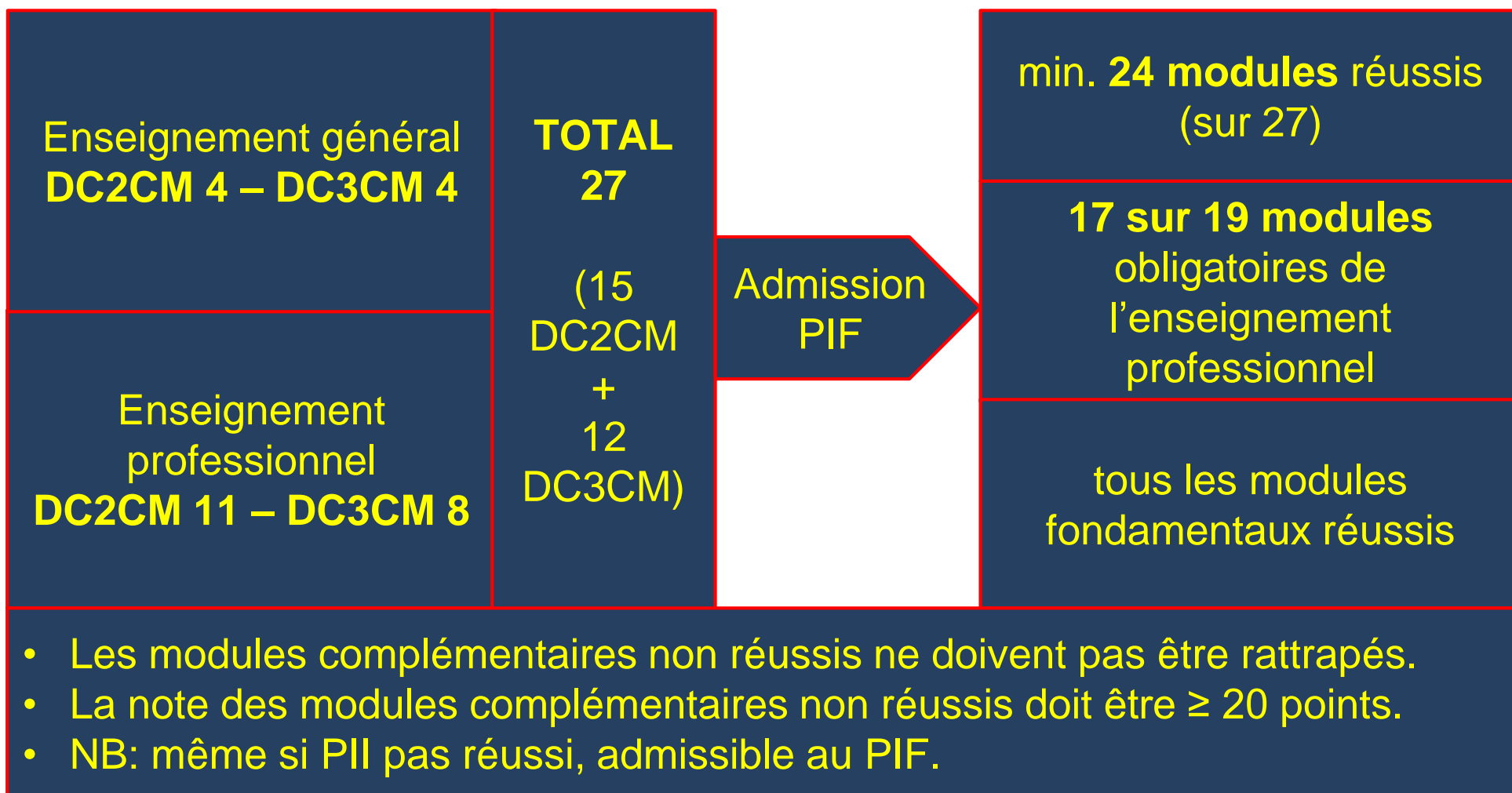

DP1CM

ENSEIGNEMENT GÉNÉRAL

Semestre 1

ALLEM1

EDUCI1

EDUPH1

Semestre 2

ALLEM2

EDUCI2

EDUPH2

ENSEIGNEMENT PROFESSIONNEL

Semestre 1

DOCAV

NOTE1

TRAIT (FO)

VIPRO

LANGU1

COMPT1A

Semestre 2

ENVEN

NOTE2

ORGAD

EXPAP

LANGU2

COMPT1B (FO)

DC2CM

ENSEIGNEMENT GÉNÉRAL

Semestre 3

ALLEM3

EDSAN

Semestre 4

ALLEM4

EDUCI3

ENSEIGNEMENT PROFESSIONNEL

Semestre 3

TRARH1

FODOC

COMPT2A

FRCOR

FORCM1 (FO)

Semestre 4

TRARH2

CPROF

COMPT2B

DIACO

INDRO

FORCM2 (FO)

DC3CM Bilan final

DC2CM 1s

DC2CM 2s

DC3CM 1s

DC3CM 2s

ENSEIGNEMENT GÉNÉRAL

ALLEM3

ALLEM4

ALLEM5

ALLEM6

EDSAN

EDUCI3

EDUCI4

EDUCI5

ENSEIGNEMENT PROFESSIONNEL

TRARH1

TRARH2

DOSEA

DOSAV

FODOC

COMPT2

COMIN

DOSEC

INDRO

DIACO

TRARH3

EUCDL

FRCOR

CPROF

FORCM1(FO)

FORCM2(FO)

FORCM3(FO)

FORCM4(FO)

DAP - ÉDUCATION/AGENT SOCIO-PÉDAGOGIQUE

Bilan intermédiaire après DP1ED

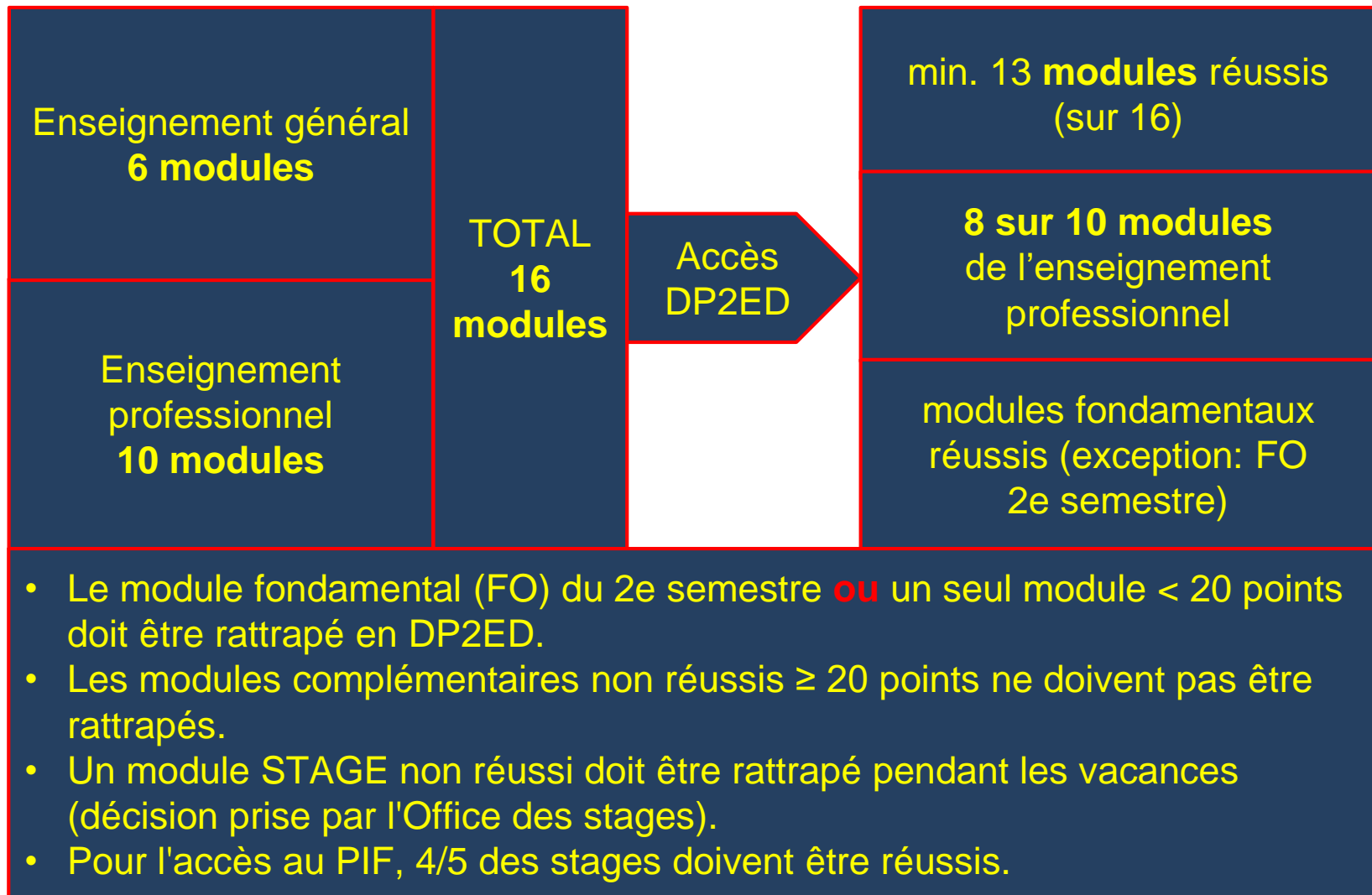

DP1ED	
ENSEIGNEMENT GÉNÉRAL	
Semestre 1	Semestre 2
FRANC1	FRANC2
EDUCI1	EDUCI2
EDUPH1	EDUPH2
ENSEIGNEMENT PROFESSIONNEL	
Semestre 1	Semestre 2
BEBIB1 (FO)	BEBIB2
KOMGE1	KOMGE2 (FO)
HANBE1	HANBE2
PRARE1	PRARE2
ENKIJ1	ENKIJ2
	STAGE1

DP2ED	
ENSEIGNEMENT GÉNÉRAL	
Semestre 3	Semestre 4
FRANC3	FRANC4
EDSAN	EDUCI3
EDUPH3	EDUPH4
ENSEIGNEMENT PROFESSIONNEL	
Semestre 1	Semestre 2
BEBIB3	BEBIB4
ENKIJ3	ENKIJ4
HANBE3 (FO)	HANBE4 (FO)
KOMGE3	KOMGE4
PRARE3	PRARE4
STAGE2	STAGE3

DP3ED	
ENSEIGNEMENT GÉNÉRAL	
Semestre 1	Semestre 2
FRANC5	FRANC6
EDUCI4	EDUCI5
EDUPH5	EDUPH6
ENSEIGNEMENT PROFESSIONNEL	
Semestre 1	Semestre 2
BEBIB5	BEBIB6 (FO)
ENKIJ5	ENKIJ6
HANBE5	HANBE6
KOMGE5	KOMGE6
PRARE5 (FO)	PRARE6
STAGE4	STAGE5

Progression DP2ED → DP3ED

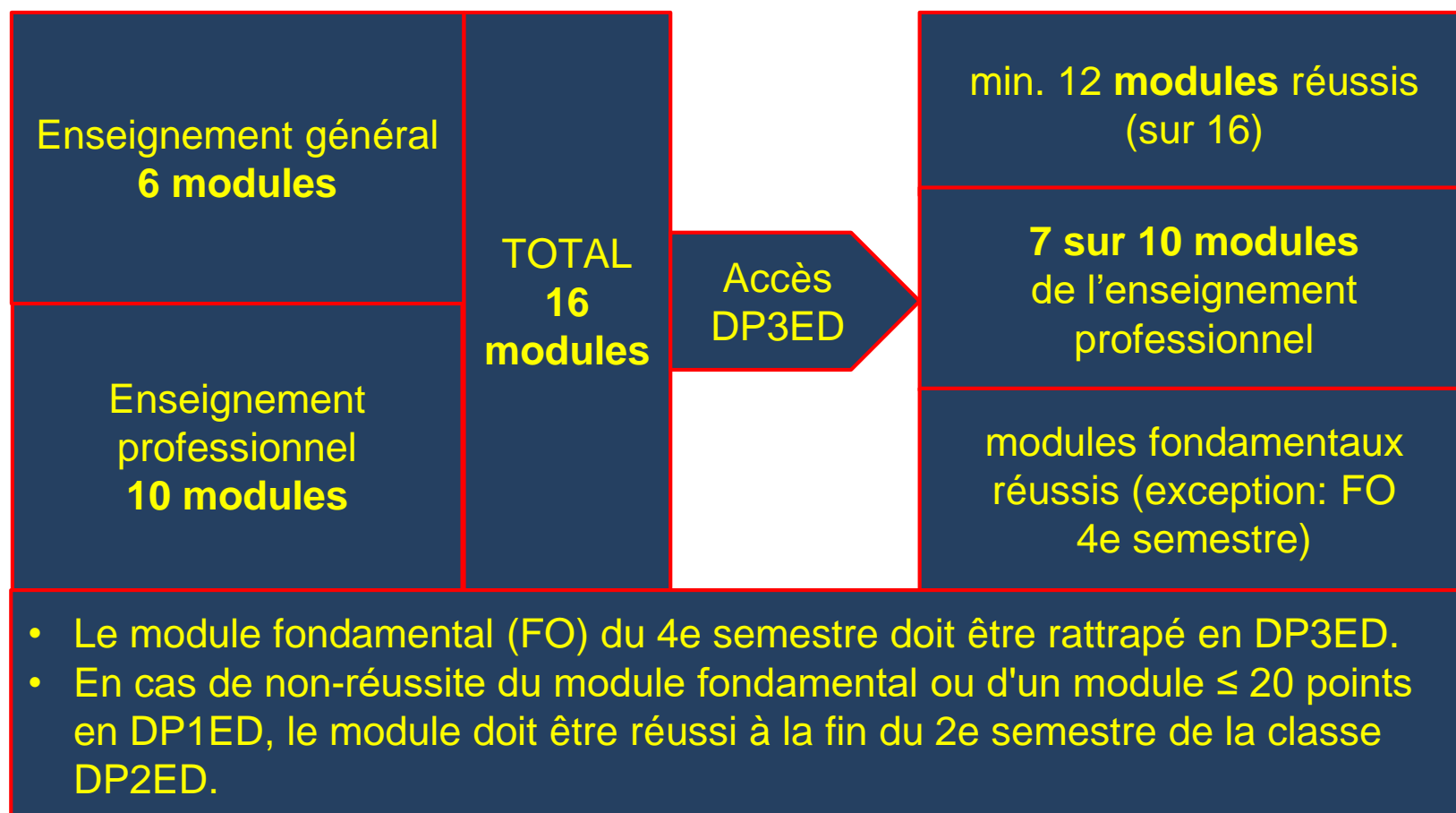

Bilan final DP3ED (admission au PIF)

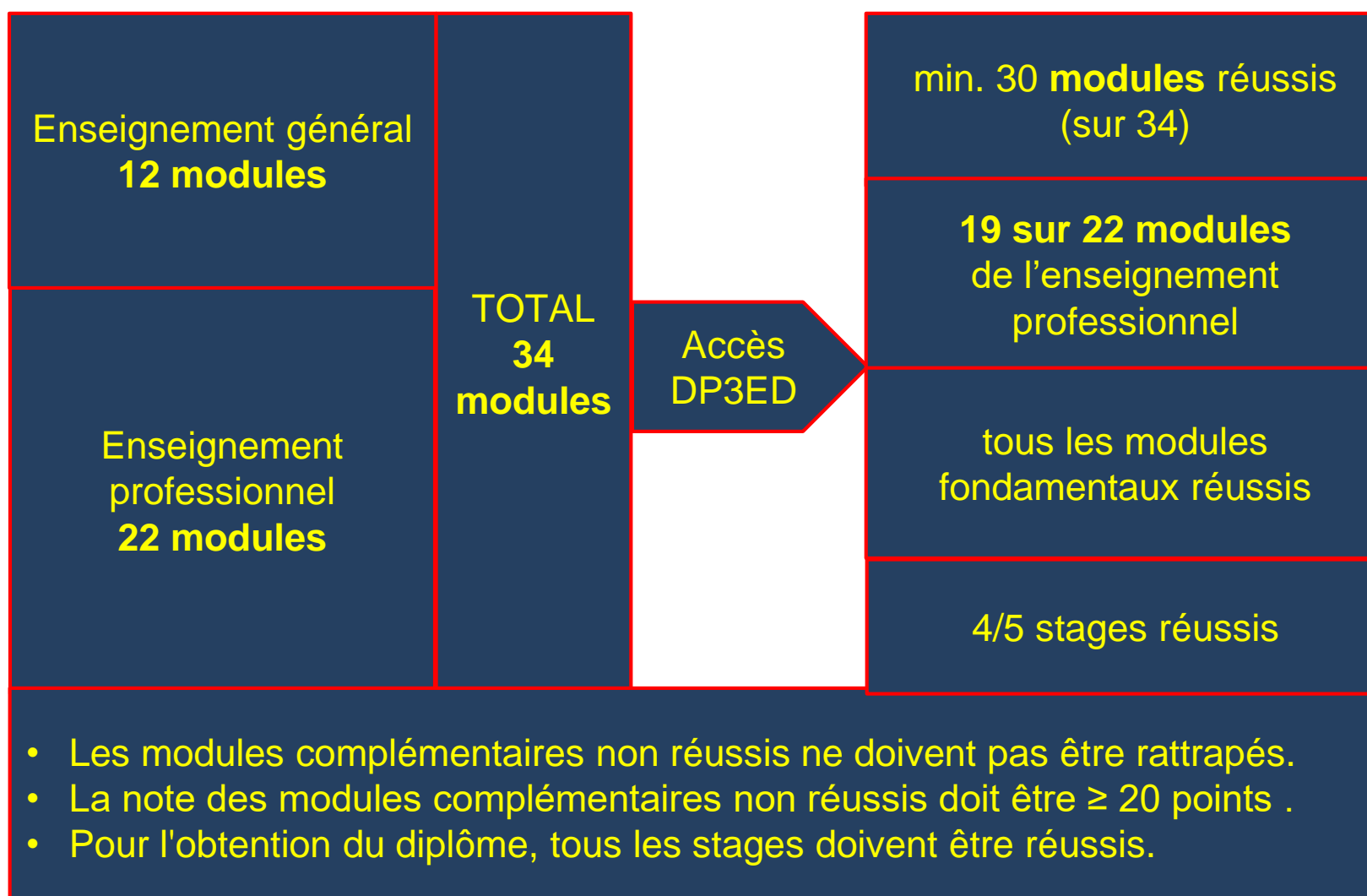

DT - ADMINISTRATION ET COMMERCE

Progression 4TPCM → 3TPCM

Enseignement général 8 modules	TOTAL 18	Accès 3TPCM	min. 14 modules réussis (sur 18)
Enseignement spécifique 2 modules			8 sur 10 modules de l'enseignement professionnel / spécifique
Enseignement professionnel 8 modules			modules fondamentaux réussis (exception: FO 2e semestre)
<ul style="list-style-type: none"> Le module fondamental (FO) du 2e semestre doit être rattrapé au cours de l'année suivante. 			

Bilan intermédiaire fin 3TPCM

Enseignement général 4TPCM 8 – 3TPCM 8	TOTAL 36	Accès 2TPCM	min. 32 modules réussis (sur 36)
Enseignement spécifique 4TPCM 2 – 3TPCM 2			18 sur 20 modules de l'enseignement professionnel / spécifique
Enseignement professionnel 4TPCM 8 – 3TPCM 8			modules fondamentaux réussis (exception: FO 2e semestre)
<ul style="list-style-type: none"> Le module fondamental (FO) du 2e semestre ou un seul module < 20 points doit être rattrapé en 2TPCM. Les modules complémentaires non réussis ≥ 20 points ne doivent pas être rattrapés. 			

Progression 2TPCM → 1TPCM

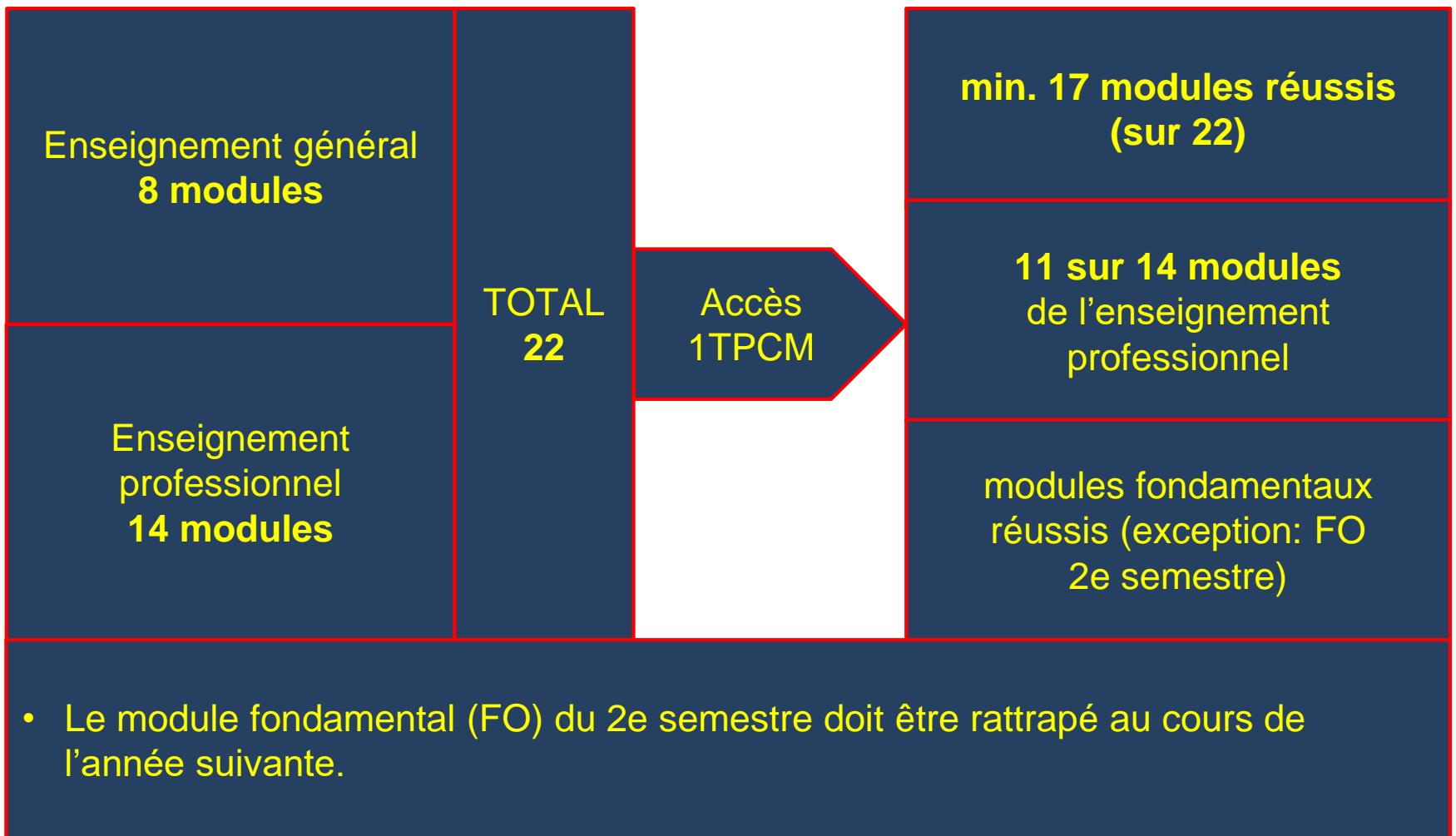

Bilan final 1TPCM → admission au PIF

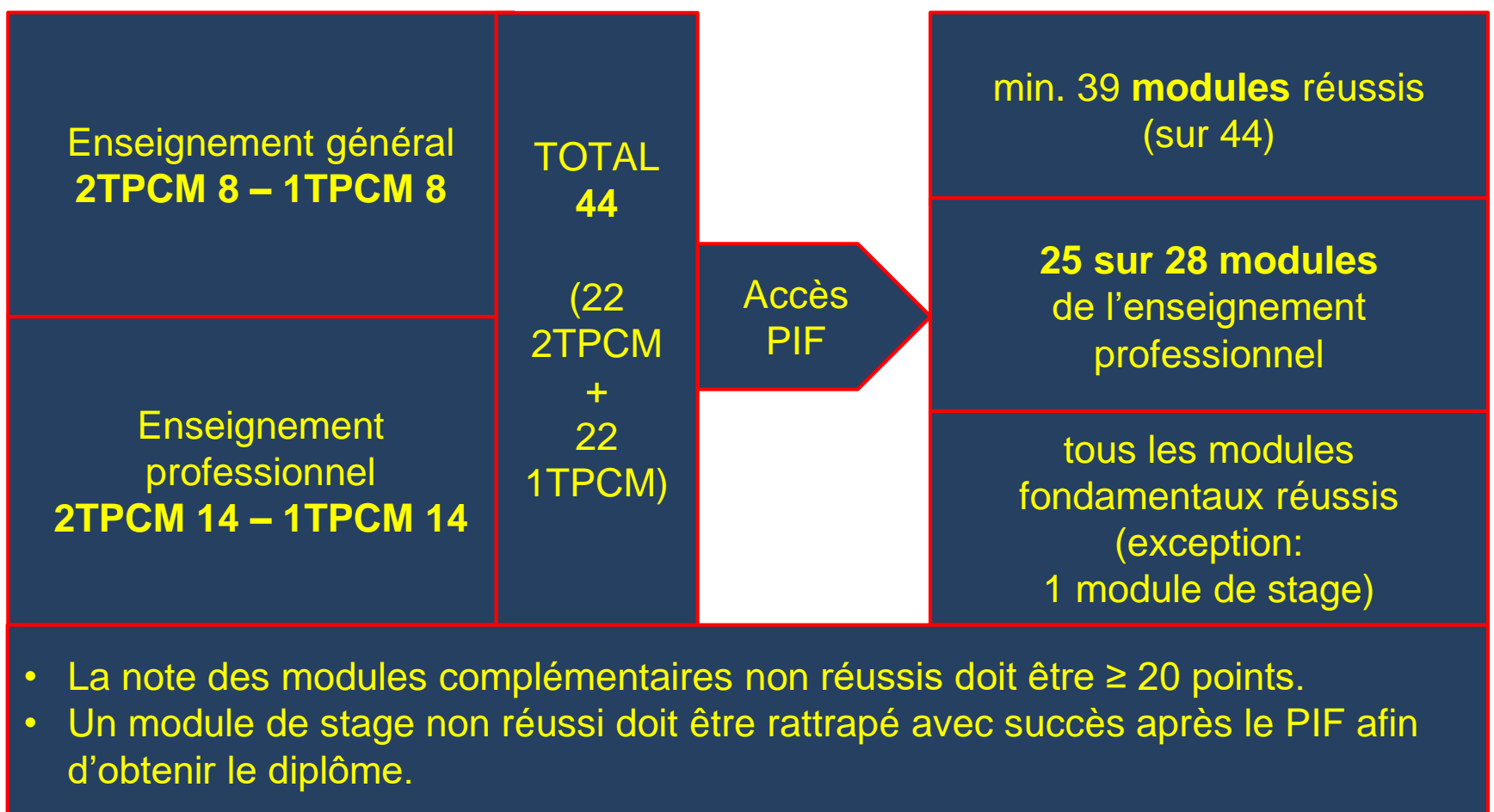

4TPCM	
ENSEIGNEMENT GÉNÉRAL	
Semestre 1	Semestre 2
ALLEM1	ALLEM2
ANGLA1	ANGLA2
EDUCI1	EDUCI2
EDUPH1	EDUPH2
ENSEIGNEMENT GÉNÉRAL SPÉCIFIQUE	
FRANC1	FRANC2
ENSEIGNEMENT PROFESSIONNEL	
Semestre 1	Semestre 2
INECO1	INECO2
TECIN1	TECIN2
COMGE1	COMGE2 (FO)
TEXTE (FO)	BASOR

3TPCM Bilan intermédiaire			
4TPCM 1s	4TPCM 2s	3TPCM 1s	3TPCM 2s
ENSEIGNEMENT GÉNÉRAL			
ALLEM1	ALLEM2	ALLEM3	ALLEM4
ANGLA1	ANGLA2	ANGLA3	ANGLA4
EDUCI1	EDUCI2	EDSAN	EDUCI3
EDUPH1	EDUPH2	EDUPH3	EDUPH4
ENSEIGNEMENT GÉNÉRAL SPÉCIFIQUE			
FRANC1	FRANC2	FRANC3	FRANC4
ENSEIGNEMENT PROFESSIONNEL			
INECO1	INECO2	COMAV	COMRE (FO)
COMGE1	COMGE2(FO)	COMGE3 (FO)	COINF1
TEXTE (FO)	BASOR	GESAV	BAJUR
TECIN1	TECIN2		ENAP1
			EUCDL

2TPCM	
ENSEIGNEMENT GÉNÉRAL	
Semestre 5	Semestre 6
ALLEM5	ALLEM6
ANGLA5	ANGLA6
EDUCI4	EDUCI5
EDUPH5	EDUPH6
ENSEIGNEMENT PROFESSIONNEL	
Semestre 5	Semestre 6
COINF2	COINF3 (FO)
ADPRI (FO)	ADMIN1
RESHU1	RESHU2
ENAP2	ENAP3
SCIEP1	SCIEP2
FRACO1	FRACO2
FRATE1	FRATE2
	STAGE1

1TPCM Bilan final			
2TPCM 1s	2TPCM 2s	1TPCM 1s	1TPCM 2s
ENSEIGNEMENT GÉNÉRAL			
ALLEM5	ALLEM6	ALLEM7	ALLEM8
ANGLA5	ANGLA6	ANGLA7	ANGLA8
EDUCI4	EDUCI5	EDUCI6	EDUCI7
EDUPH5	EDUPH6	EDUPH7	EDUPH8
ENSEIGNEMENT PROFESSIONNEL			
COINF2	COINF3 (FO)	COINF4	COINF5
ADPRI (FO)	ADMIN1	ADMIN2	ADMIN3
RESHU1	RESHU2	GEFIN1	GEFIN2
ENAP2	ENAP3	GEPRO1	GEPRO2
SCIEP1	SCIEP2	SCIEP3	SCIEP4
FRACO1	FRACO2	FRACO3	FRACO4
FRATE1	FRATE2	FRATE3	FRATE4
			STAGE2

Evaluation d'un module

- Chaque **module** est évalué par une note sur **60 points**.
- Un module se compose de **plusieurs compétences**.
- Une compétence peut être **notée sur 6, 12, 18 ou 24 points**.
- Un module est **réussi** si la note est \geq à **30** sur 60 points (50 %).

Rattrapage d'un module

- Si module fondamental non réussi :
 - ➔ rattrapage obligatoire en dehors des cours normaux (au cours du semestre suivant) / rattrapage de **toutes** les compétences
- Si module complémentaire non réussi :
 - ➔ remédiation au plus tard avant le bilan intermédiaire ou le bilan
- Rattrapage partiel ou complet des modules :
 - ➔ Rattrapage partiel = réévaluation des compétences non acquises (note du module max. 30 points).
 - ➔ Rattrapage complet = réévaluation de toutes les compétences (remplacement de la note).
- Elèves qui **redoublent** : rattrapage complet.









Elèves qui **progressent** : rattrapage partiel (sauf demande motivée pour faire un rattrapage complet).

Le nombre de rattrapages est de max. 3 modules par élève et par semestre.

Toute demande de rattrapage est à adresser à
ajournement@sainte-anne.lu.

CO



 <p>M. Georges KAYSER Directeur Tél. : 81 22 10 – 216 georges.kays@ste-anne.lu</p>	Directeur et responsable de la cellule d'orientation
 <p>Mme Monia GASPAR Psychologue diplômée Tél. : 81 22 10 – 205 / bureau F002 monia.gaspar@ste-anne.lu</p>	Coordinatrice de la cellule d'orientation Orientation scolaire des élèves de 5 ^e (G, AD, P) Personne de contact pour les classes de la section sciences sociales (4 ^e - 2 ^e)
 <p>Mme Nadine DIDIER Professeur orienteur Tél. : 81 22 10 – 1 nadine.didier@ste-anne.lu</p>	Personne de contact pour les classes de la section administrative et commerciale (4 ^e - 2 ^e)
 <p>Mme Carole KREINS Professeur orienteur Tél. : 81 22 10 – 1 carole.kreins@ste-anne.lu</p>	Orientation scolaire des élèves de 7P et 6P Personne de contact pour la formation DAP Éducation
 <p>Mme Ina OÉ Professeur orienteur Tél. : 81 22 10 – 1 ina.oe@ste-anne.lu</p>	Orientation scolaire des élèves de 7G
 <p>Mme Claudine SAUER Professeur orienteur Tél. : 81 22 10 – 439 / bureau B003 claudine.sauer@ste-anne.lu</p>	Personne de contact pour les formations DT et DAP - administration et commerce
 <p>Mme Juliette SCHROEDER Professeur orienteur Tél. : 81 22 10 – 450 / bureau B103A juliette.schroeder@ste-anne.lu</p>	Personne de contact pour les formations DT et DAP - administration et commerce
 <p>M. Luc VANOLST Professeur orienteur Tél. : 81 22 10 – 1 luc.vanolst@ste-anne.lu</p>	Personne de contact pour les classes de la section paramédicale et sociale (4 ^e et 3 ^e)
 <p>M. Roby WATGEN Professeur orienteur Tél. : 81 22 10 – 457 / bureau B103B robert.watgen@ste-anne.lu</p>	Orientation scolaire des élèves de 6G Personne de contact pour l'orientation après après le DAP, le DT et les classes de 1 ^{re}

Prière de prendre un rendez-vous par email en cas de besoin.